



i

- 1 Centralina elettronica di controllo.
- 2 Tipo di espansione: tubo capillare.
- 3 Filtro sulla linea del liquido di tipo a corpo solido.
- 4 Luce cella nelle unità forma 1, 2, 3, 3M. Predisposizione per il collegamento della luce cella nelle unità forma 4 e 5.
- 5 Cavo per il collegamento del micro porta; le funzioni del micro porta sono programmabili dalla centralina.
- 6 Cavo per il collegamento della resistenza porta nelle unità in bassa temperatura.
- 7 Nelle unità forma 4 e 5 i compressori sono dotati di resistenza di preriscaldamento del carter.
- 8 Le unità forma 1, 2, 3 e 3M sono tutte dotate di pressostato di minima a taratura fissa; quelle con alimentazione trifase e i modelli VTA/VTN122 sono dotati anche di pressostato di massima a taratura fissa; tutte le unità forma 4 e 5 sono invece dotate di pressostato di minima e massima entrambi regolabili, a riarmo automatico. Le soluzioni adottate sono conformi alle prescrizioni previste dalla Direttiva 97/23/CE "Attrezzature in pressione".
- 9 Separatore di liquido sulla linea di aspirazione sulle unità forma 4 e 5.
- 10 Pressostato ventole condensatore sulle unità forma 4 e 5.
- 11 Bacinella di evaporazione dell'acqua di scarico e tubo di troppo pieno per tutte le unità forma 1 e 2, nella forma 3 solo per le unità in alta e media temperatura. Lo scarico è a perdere per le unità forma 3 in bassa temperatura e in tutte le unità forma 3M, 4 e 5.
- 12 Resistenza nello scarico condensa in tutte le unità in media e bassa temperatura.
- 13 Installazione a parete cella con foro per il tampone.
- 14 Uso consigliato per temperature ambiente non inferiori a 10°C. Con l'impiego di accessori opzionali è ammesso l'utilizzo per temperature inferiori. In caso di installazione in ambiente esterno è necessario proteggere l'unità dalle intemperie.

★ **Optionals:**

- a **Tensione diversa.**
- b **Condensazione ad acqua;** le unità provviste di questa dotazione sono munite di valvola barostatica, vengono inoltre installati il pressostato di massima a taratura fissa anche sulle unità con tensione monofase e la ventola di raffreddamento del compressore sulle unità in bassa temperatura.
- c **Pannello remoto;** viene fornito già collegato all'unità mediante un cavo di lunghezza 5 metri (variabile su richiesta fino a 20 metri).
- d **Monitor di tensione.**
- e **Pressostato di massima** (solo per tensione 230/1/50 escluso i modelli VTA/VTN122).
- f **Pressostato ventola/e cond** (forma 1, 2, 3 e 3M).
- g **Variatore di velocità ventole condensatore** (forma 3, 3M, 4 e 5).
- h **Quadro elettrico riscaldato.**
- i **Preriscaldamento** (forma 1, 2, 3 e 3M).
- l **Valvola solenoide supplementare** (sulla linea di mandata nelle unità in media e bassa temperatura in caso di impiego dell'unità con basse temperature esterne sulle forme 1, 2, 3 e 3M; di serie sulle forme 4 e 5).

uk

- 1 Electronic control panel.
- 2 Expansion device: capillary tube.
- 3 Solid core filter on the liquid line.
- 4 Cold room lighting on form 1, 2, 3, 3M units. Form 4 and 5 units are only pre-arranged for a cold room lighting connection.
- 5 Cable for door switch connection; door switch functions can be programmed on the electronic control panel.
- 6 Cable for door heater connection on all low temperature units.
- 7 Crankcase heater on compressors of form 4 and 5 units.
- 8 All form 1, 2, 3 and 3M units are equipped with a fixed calibration low pressure switch; all three-phase units and models VTA/VTN122 are also provided with a fixed calibration high pressure switch; all form 4 and 5 units are equipped with adjustable low and high pressure switches with automatic reset, instead. This outfit complies with the provisions of the "Pressure Equipment Directive" 97/23/EC.
- 9 Suction accumulator on form 4 and 5 units.
- 10 Condenser fan pressure switch on form 4 and 5 units.
- 11 Condensate evaporation tray with safety overflow drain on all form 1 and 2 units, on form 3 units only for high and medium temperature models. Direct drainage of condensate on form 3 low temp. units and on all form 3M, 4 and 5 units.
- 12 Drain heater on all medium and low temperature units.
- 13 Through-the-wall installation.
- 14 Units recommended for use at ambient temperatures not lower than 10°C. Suitable accessories are required for use at temperatures below 10°C. In case of outdoor installation it is necessary to protect them from the weather.

★ **Optionals:**

- a **Special voltage.**
- b **Water-cooled condenser:** units equipped with water-cooled condenser are also provided with a pressure controlled water valve, a fixed calibration high pressure switch (even on single-phase units), as well as a compressor cooling fan (low temperature units only).
- c **Remote panel:** already connected to the unit and provided with a 5 metres long cable (on request extension up to 20 metres).
- d **Voltage monitor.**
- e **High pressure switch** (only for voltage 230/1/50, standard on VTA/VTN122 models).
- f **Condenser fan pressure switch** (forms 1, 2, 3 and 3M).
- g **Condenser fan speed regulator** (forms 3, 3M, 4 and 5).
- h **Switchboard heater.**
- i **Crankcase heater** (forms 1, 2, 3 and 3M).
- l **Supplemental solenoid valve** (on the discharge line of medium and low temp. units, recommended for units Form 1,2,3 and 3M in case they are exposed to low ambient temperatures, standard on units Form 4 and 5).

d

- 1 Elektronische Steuerung.
- 2 Einspritzsystem: Kapillare.
- 3 Filter mit festem Filtereinsatz an der Flüssigkeitsleitung.
- 4 Zellenbeleuchtung bei den Aggregatformen 1, 2, 3 und 3M. Bei den Aggregatformen 4 und 5 ist ein Anschluß für die Zellenbeleuchtung vorgesehen.
- 5 Kabel für den Anschluß des Tür-Mikroschalters. Die Aufgaben des Schalters werden durch die elektronische Steuerung programmiert.
- 6 Kabel für den Anschluß der Türrahmenheizung bei Tiefkühlaggregaten.
- 7 Bei den Aggregatformen 4 und 5 sind die Verdichter mit Ölsumpfheizung ausgestattet.
- 8 Die Aggregatformen 1, 2, 3 und 3M sind mit einem festeingestellten Niederdruck-Pressostat ausgerüstet. Die Drehstromaggregate und die Modelle VTA/VTN122 werden zusätzlich mit einem festeingestellten Hochdruck-Pressostat ausgestattet. Die Aggregatformen 4 und 5 sind mit einstellbaren Niederdruck- und Hochdruck-Pressostaten mit automatischer Rückstellung ausgerüstet. Die gewählten Lösungen erfüllen die Vorschriften der Richtlinie 97/23/EG über "Druckgeräte".
- 9 Flüssigkeitsabscheider an der Saugleitung bei den Aggregatformen 4 und 5.
- 10 Verflüssigerlüfter-Pressostat bei den Aggregatformen 4 und 5.
- 11 Tauwasserverdunstungsschale und Überlaufrohr bei Aggregatformen 1 und 2 und bei Aggregatform 3 nur für Hochtemperaturbereich und Normalkühlung. Bei Aggregatformen 3M, 4 und 5 und Tiefkühlgeräteform 3 ist ein direkter Tauwasserablauf vorgesehen.
- 12 Tauwasserablaufheizung bei allen Aggregaten für Normal- und Tiefkühlung.
- 13 Wandstopfergerät, Ausschnitt für den Stopfer erforderlich.
- 14 Die Aggregate sollen nicht bei Außentemperaturen unter 10°C aufgestellt werden, andernfalls ist eine Winterregelung erforderlich. Bei Außenauflistung ist ein Wetterschutz vorzusehen.

★ **Zubehör:**

- a **Sonderspannung.**
- b **Wassergekühlter Verflüssiger:** wassergekühlte Geräte werden mit Kühlwasserregler ausgestattet. Überdies werden ein festeingestellter Hochdruck-Pressostat bei Einphasenaggregaten und ein Lüfter für die Verdichterkühlung bei den Geräten für Tiefkühlung eingebaut.
- c **Fernschalttafel:** schon mit einem 5m langen Verbindungskabelgeliefert. Das Kabel kann auf Anfrage bis auf 20 m verlängert werden.
- d **Spannungsmonitor.**
- e **Hochdruck-Pressostat** (nur bei Spannung 230/1/50 außer den Modellen VTA/VTN122).
- f **Verflüssigerlüfter-Pressostat** (Formen 1, 2, 3, 3M).
- g **Drehzahlregler für die Verflüssigerlüfter** (Formen 3, 3M, 4 und 5).
- h **Schaltschrankheizung.**
- i **Ölsumpfheizung** (Formen 1, 2, 3, 3M).
- l **Zusätzliches Magnetventil** (an der Druckleitung der Aggregate für Normal- und Tiefkühlung, empfohlen für Geräte Form 1, 2, 3 und 3M bei niedrigen Umgebungstemperaturen, serienmäßig für Geräte Form 4 und 5).

e

- 1 Centralita electrónica de control.
- 2 Tipo de expansión: tubo capilar.
- 3 Filtro de núcleo sólido en la línea de líquido.
- 4 Luz cámara en las unidades forma 1,2,3, 3M. Predisposición para la conexión de la luz cámara en las unidades forma 4 y 5.
- 5 Cable para la conexión del micro de puerta; las funciones del micro de puerta se programan desde la centralita.
- 6 Cable para la conexión de la resistencia puerta en las unidades de baja temperatura.
- 7 En las unidades forma 4 y 5 los compresores están dotados de resistencia de precalentamiento del carter.
- 8 Las unidades forma 1, 2, 3 y 3M están provistas de presóstato de mínima a tarado fijo; las con tensión trifásica y los modelos VTA/VTN122 están dotados también de presóstato de máxima a tarado fijo. Todas las unidades forma 4 y 5 están dotadas de presóstatos de mínima y máxima ambos regulables, de rearme automático. Las soluciones adoptadas cumplen los requisitos de la Directiva 97/23/CE sobre "Equipos a presión".
- 9 Separador de líquido en la línea de aspiración en las unidades forma 4 y 5.
- 10 Presóstato ventilador condensador en las unidades forma 4 y 5.
- 11 Cuba de evaporación del agua de descarga y tubo de rebose para todas las unidades forma 1, 2 y para las unidades forma 3 pero sólo en aquellas de alta y media temperatura. La descarga del agua de condensación es exterior en las unidades forma 3 de baja temperatura y en todas las unidades forma 3M, 4 y 5.
- 12 Resistencia en el tubo de desagüe del condensado en todas las unidades de media y baja temperatura.
- 13 Instalación en la pared de la cámara con orificio para el tampón.
- 14 Uso aconsejado para temperatura ambiente no inferior a 10°C. Con la instalación de los accesorios opcionales es posible utilizar la unidad para temperaturas inferiores. En caso de instalación en ambiente exterior es necesario proteger la unidad de la intemperie.

★ **Opciones:**

- a **Tensión diferente.**
- b **Condensación por agua:** las unidades provistas de esta dotación se suministran con válvula presostática, además se instalan el presóstato de máxima a tarado fijo en los modelos monofásicos y el ventilador para el enfriamiento del compresor en las unidades de baja temperatura.
- c **Panel remoto:** se suministra ya conectado a la unidad mediante un cable de longitud 5 m (variable bajo pedido hasta 20 m).
- d **Monitor de tensión.**
- e **Presóstato de máxima** (sólo para tensión 230/1/50 a excepción de los modelos VTA/VTN122).
- f **Presóstato ventilador/es condensador** (forma 1,2,3 y 3M).
- g **Variador de velocidad ventilador condensador** (forma 3, 3M, 4 y 5).
- h **Cuadro eléctrico calefaccionado.**
- i **Precalentamiento** (forma 1,2,3 y 3M).
- l **Válvula solenoide adicional** (en la línea de descarga en las unidades de media y baja temperatura en caso de que las unidades se utilicen con bajas temperaturas exteriores en las formas 1,2,3 y 3M; de serie en las formas 4 y 5).

f

- 1 Platine électronique de contrôle.
- 2 Détente par capillaire.
- 3 Filtre monobloc sur la ligne du liquide.
- 4 Eclairage chambre froide sur les unités forme 1, 2, 3 et 3M. Prédisposition pour la connexion de l'éclairage chambre sur les unités forme 4 et 5.
- 5 Câble pour la connexion du micro-interrupteur porte; les fonctions dumicro-interrupteur porte peuvent être programmées sur la platine électronique.
- 6 Câble pour la connexion de la résistance porte sur les unités pour basse température.
- 7 Les compresseurs des unités forme 4 et 5 sont équipés de réchauffeur du carter.
- 8 Toutes les unités forme 1, 2, 3 et 3M sont équipées de pressostat BP à étalonnage fixe; les unités avec tension triphasée et les modèles VTA/VTN122 sont équipés aussi de pressostat HP à étalonnage fixe; toutes les unités forme 4 et 5 sont équipées de pressostat BP et HP ajustables, à réarmement automatique. Les solutions adoptées sont conformes à la Directive 97/23/CE "Equipements sous pression".
- 9 Séparateur de liquide sur la ligne d'aspiration (unités forme 4 et 5).
- 10 Pressostat ventilateurs condenseur (unités forme 4 et 5).
- 11 Bac d'évaporation de l'eau de dégivrage et tuyau de trop-plein sur toutes les unités forme 1 et 2 et sur les unités forme 3 pour haute et moyenne température seulement. Ecoulement direct sur les unités forme 3 pour basse température et sur toutes les unités forme 3M, 4 et 5.
- 12 Résistance dans le tuyau d'écoulement de l'eau de dégivrage sur toutes les unités pour moyenne et basse température.
- 13 Monobloc avec tampon pour installation en paroi.
- 14 On conseille l'installation des unités à une température ambiante d'au moins 10°C. En cas d'installation à des températures inférieures, il faut ajouter des accessoires optionnels. En cas d'installation à l'extérieur, il faut protéger l'unité contre les intempéries.

★ **Options:**

- a **Tension spéciale.**
- b **Condenseur à eau:** les unités avec condenseur à eau sont équipées d'une vanne pour le contrôle de la condensation, d'un pressostat HP à étalonnage fixe (sur les unités avec tension monophasée également) et d'un ventilateur pour le refroidissement du compresseur (unités pour basse température).
- c **Panneau à distance:** il est déjà branché à l'unité par un câble de 5 mètres (disponible sur demande jusqu'à 20 mètres).
- d **Moniteur de tension.**
- e **Pressostat HP** (pour tension 230/1/50 seulement, à l'exception des modèles VTA/VTN122).
- f **Pressostat ventilateur/s condenseur** (forme 1, 2, 3 et 3M).
- g **Régulateur de vitesse ventilateurs condenseur** (forme 3, 3M, 4 et 5).
- h **Réchauffeur tableau électrique.**
- i **Réchauffeur carter huile** (forme 1, 2, 3 et 3M).
- l **Electrovanne supplémentaire** (sur la ligne de refoulement sur les unités pour moyenne et basse température en cas d'utilisation de l'unité à une basse température extérieure pour les formes 1, 2, 3 et 3M; standard sur les unités forme 4 et 5).

RUS

- 1 Электронная панель управления.
- 2 Дросселирование хладагента: капиллярная трубка.
- 3 Фильтр-осушитель с твёрдым сердечником на жидкостном трубопроводе.
- 4 Освещение камеры для агрегатов формы 1, 2, 3, 3M. Для агрегатов формы 4 и 5 предусмотрено подключение освещения камеры.
- 5 Кабель для подключения микроконтакта двери камеры; его функции программируются в электронной панели управления.
- 6 Кабель для подключения обогрева двери в низкотемпературных агрегатах.
- 7 В агрегатах формы 4 и 5 компрессора поставляются с обогревом картера.
- 8 Все агрегаты формы 1, 2, 3 и 3M поставляются с отрегулированным прессостатом низкого давления; агрегаты с трехфазным напряжением и модели VTA/VTN122 тоже оснащены отрегулированным прессостатом высокого давления. Агрегаты формы 4 и 5 поставляются с регулируемым прессостатами низкого и высокого давления с автоматическим перезапуском. Эти решения соответствуют Директиве 97/23/CE относительно "Оборудования под давлением".
- 9 Отделитель жидкости на всасывающей линии в агрегатах формы 4 и 5.
- 10 Прессостат вентилятора конденсатора в агрегатах формы 4 и 5.
- 11 Ванна выпаривания конденсата и трубопровод слива талой воды во всех агрегатах формы 1 и 2 и в агрегатах формы 3 для высокой и средней температуры. Трубопровод слива талой воды в агрегатах формы 3 для низкой температуры и во всех агрегатах формы 3M, 4 и 5.
- 12 Обогреватель слива талой воды при оттайке в средне- и низкотемпературных агрегатах.
- 13 Агрегат настенного монтажа устанавливается в отверстии изоляционной панели камеры.
- 14 Температуру окружающей среды рекомендуют не ниже 10°C. В случае установки агрегата при более низких температурах, нужны вспомогательные устройства ("зимнее оснащение"). В случае установки на открытом воздухе, необходимо предохранять агрегат от непогоды.

★ **Дополнительная поставка**

- a Другой стандарт напряжения.
- b **Конденсатор водяного охлаждения;** агрегаты, им оснащенные, поставляются с клапаном контроля конденсации, с уже отрегулированным прессостатом высокого давления (также и однофазные агрегаты), и вентилятором охлаждения компрессора (в низкотемпературных агрегатах).
- c **Панель дистанционного управления;** поставляется уже присоединенная к агрегату кабелем длиной 5 м (изменяется по запросу до 20 м).
- d **Монитор напряжения.**
- e **Прессостат высокого давления** (для агрегатов с однофазным напряжением, кроме мод. VTA/VTN122).
- f **Прессостат вентилятора (-ов) конденсатора** (для агрегатов формы 1, 2, 3 и 3M).
- g **Вариатор скорости вентиляторов конденсатора** (формы 3, 3M, 4 и 5).
- h **Электрообогреватель щитка управления.**
- i **Электрообогреватель картера компрессора** (для агрегатов формы 1, 2, 3 и 3M).
- l **Соленоидный вентиль на линии подачи** (в средне- и низкотемпературных агрегатах в случае использования агрегата при низких внешних температурах для агрегатов формы 1, 2, 3 и 3M; стандартный на агрегатах формы 4 и 5).

T_i +5 ÷ +15°C

	VTA 030	VTA 050	VTA 075	VTA 100	VTA 122	VTA 120	VTA 150	VTA 180	VTA 200	VTA 250	VTA 300	VTA 301
	1	1	2	2	3	3	3	3M	4	4	5	5
V/ph/Hz	230/1/50	230/1/50	230/1/50	230/1/50	230/1/50	400/3/50	400/3/50	400/3/50	400/3/50	400/3/50	400/3/50	400/3/50
kW	0,75	0,80	1,39	1,66	1,80	1,79	2,34	2,94	2,97	3,49	4,76	5,30
	E	E	E	E	E	E	E	E	E	E	E	E
m³/h 50 Hz	1,54	2,09	3,15	3,78	4,51	4,51	6,63	8,36	8,36	9,37	11,81	14,9
m³/h 60 Hz	1,58	1,85	3,17	3,82	5,05	5,05	6,31	7,96	7,96	10,03	11,83	14,17
	AR	AR	AR	AR	AR	AR	AR	AR	AR	AR	AR	AR
kW	0,04	0,04	0,08	0,08	0,08	0,09	0,09	0,14	0,19	0,19	0,28	0,28
kg	0,68	0,68	0,85	0,85	1,6	1,6	1,6	1,8	2	2,1	2,4	2,6
CONDENSATORE • CONDENSER • VERFLÜSSIGER • CONDENSADOR • CONDENSEUR • КОНДЕНСАТОР												
mm	3,2	3,2	3,2	3,2	3,2	3,2	3,2	3,2	3,2	3,2	3,2	3,2
n°xØ mm	1x254	1x254	2x254	2x254	1x300	1x300	1x300	1x350	2x300	2x300	3x300	3x300
n°xW	1x73	1x73	2x73	2x73	1x58	1x58	1x58	1x140	2x58	2x58	3x58	3x58
m³/h	1100	1100	2160	2160	1600	1600	1600	2200	3140	3140	4710	4710
EVAPORATORE • EVAPORATOR • VERDAMPFER • EVAPORADOR • EVAPORATEUR • ИСПАРИТЕЛЬ												
mm	4,2/8,4	4,2/8,4	4,2	4,2	4,2	4,2	4,2	4,2	4,2	4,2	4,2	4,2
n°xØ mm	1x200	1x200	2x200	2x200	1x315	1x315	1x315	1x350	2x315	2x315	3x315	3x315
n°xW	1x38	1x38	2x38	2x38	1x95	1x95	1x95	1x140	2x95	2x95	3x95	3x95
m³/h	535	535	1070	1070	1830	1830	1830	2400	3600	3600	5400	5400
m	5	5	5	5	8	8	8	11	8	8	8	8

TABELLA DI SELEZIONE • SELECTION TABLE • AUSWAHLTABELLE • TABLA DE SELECCION • TABLEAU DE SÉLECTION • ТАБЛИЦА ВЫБОРА

T _i	T _a	Q _o (W)	V (m³)	Q _o (W)	V (m³)	Q _o (W)	V (m³)	Q _o (W)	V (m³)	Q _o (W)	V (m³)	Q _o (W)	V (m³)	Q _o (W)	V (m³)	Q _o (W)	V (m³)	Q _o (W)	V (m³)	Q _o (W)	V (m³)	Q _o (W)	V (m³)		
+5°C	20°C	1025	11	1340	15,8	1910	22	2425	33,6	2845	39,4	2845	39,4	4145	72,6	4720	90,1	5220	104	5760	118	7560	217	9515	296
	32°C	840	8,1	1075	11	1520	15,9	1945	23,6	2265	27,5	2265	27,5	3300	51,4	3680	60,9	4155	72,4	4540	85,1	6015	155	7655	207
	43°C	660	5,1	830	7,2	1160	10,8	1575	16,4	1810	18,9	1810	18,9	2735	40	3080	53	3445	61,5	3870	70,6	4995	125	6160	161
+10°C	20°C	1250	15,2	1645	20	2355	31	2980	42,1	3515	49,6	3515	49,6	5115	91,8	5760	109,1	6445	125	7140	141	9335	259	11690	353
	32°C	1035	10,2	1340	13,9	1905	21,3	2425	30,4	2840	35,7	2840	35,7	4135	67,5	4720	87,2	5210	104	5730	111	7545	198	9530	272
	43°C	825	7,8	1050	10,6	1480	15,2	2000	25,8	2320	29,9	2320	29,9	3475	57	3860	76,5	4375	89,4	4915	103	6340	179	7820	227
+15°C	20°C	1520	19,8	1980	27,5	2840	42,9	3525	55,1	4165	65,1	4165	65,1	6170	119	6970	143,5	7775	161	8640	181	11260	300	14050	434
	32°C	1265	15,1	1655	20,6	2365	31,6	2950	44,8	3465	52,6	3465	52,6	5135	95	5830	106,3	6470	120	7150	152	9370	249	11775	388
	43°C	1025	12	1300	16	1845	29	2510	39,9	2935	46,7	2935	46,7	4365	85,7	4910	94,8	5495	103	6170	136	7960	218	9820	346

	VTN 030	VTN 050	VTN 060	VTN 075	VTN 100	VTN 122	VTN 120	VTN 150	VTN 200	VTN 250	VTN 300	VTN 301	VTN 400	VTN 500
	1	1	1	1	2	2	2	3	3	3M	4	4	5	5
V/ph/Hz	230/1/50	230/1/50	230/1/50	230/1/50	230/1/50	230/1/50	400/3/50	400/3/50	400/3/50	400/3/50	400/3/50	400/3/50	400/3/50	400/3/50
kW	0,68	0,71	0,92	1,16	1,47	1,58	1,62	2,02	2,54	3,11	3,14	4,04	4,82	6,03
	E	E	E	E	E	E	E	E	E	E	E	E	E	E
m³/h 50 Hz	1,54	2,09	2,44	3,15	3,78	4,51	4,51	6,63	8,36	9,37	9,37	11,81	14,9	18,74
m³/h 60 Hz	1,58	1,85	2,36	3,17	3,82	5,05	5,05	6,31	7,96	10,03	10,03	11,83	14,17	17,88
	GC	GC	GC	GC	GC	GC	GC	GC	GC	GC	GC	GC	GC	GC
kW	0,75	0,65	1,07	1,09	1,74	1,87	1,95	2,58	2,85	3,43	3,43	4,54	5,19	6,67
kg	0,68	0,68	0,68	0,65	0,85	0,78	0,78	1,6	1,6	1,8	1,85	2	3,4	3,5
CONDENSATORE • CONDENSER • VERFLÜSSIGER • CONDENSADOR • CONDENSEUR • КОНДЕНСАТОР														
mm	3,2	3,2	3,2	3,2	3,2	3,2	3,2	3,2	3,2	3,2	3,2	3,2	3,2	3,2
n°xØ mm	1x254	1x254	1x254	1x254	2x254	2x254	2x254	1x300	1x300	1x350	2x300	2x300	3x300	3x300
n°xW	1x73	1x73	1x73	1x73	2x73	2x73	2x73	1x58	1x58	1x140	2x58	2x58	3x58	3x58
m³/h	1100	1100	1100	1100	2160	2160	2160	1600	1600	2200	3140	3140	4710	4710
EVAPORATORE • EVAPORATOR • VERDAMPFER • EVAPORADOR • EVAPORATEUR • ИСПАРИТЕЛЬ														
mm	4,2/8,4	4,2/8,4	4,2/8,4	4,2/8,4	4,2	4,2	4,2	4,2	4,2	4,2	4,2	4,2	4,2	4,2
n°xØ mm	1x200	1x200	1x200	1x200	2x200	2x200	2x200	1x315	1x315	1x350	2x315	2x315	3x315	3x315
n°xW	1x38	1x38	1x38	1x38	2x38	2x38	2x38	1x95	1x95	1x140	2x95	2x95	3x95	3x95
m³/h	535	535	535	535	1070	1070	1070	1830	1830	2400	3600	3600	5400	5400
m	5	5	5	5	5	5	5	8	8	11	8	8	8	8

TABELLA DI SELEZIONE • SELECTION TABLE • AUSWAHLTABELLE • TABLA DE SELECCION • TABLEAU DE SÉLECTION • ТАБЛИЦА ВЫБОРА

T _i	T _a	Q _o (W)	V (m³)	Q _o (W)	V (m³)	Q _o (W)	V (m³)	Q _o (W)	V (m³)	Q _o (W)	V (m³)	Q _o (W)	V (m³)	Q _o (W)	V (m³)	Q _o (W)	V (m³)	Q _o (W)	V (m³)	Q _o (W)	V (m³)	Q _o (W)	V (m³)	Q _o (W)	V (m³)				
-5°C	20°C	685	6,5	960	9,1	1065	10,7	1375	13,8	1680	15,8	2005	19	2005	19	2870	38,6	3615	48,6	4010	59,2	4280	67,8	5450	88,5	6635	135	8340	184
	32°C	505	4	670	5,3	800	7,8	1035	10	1260	10,5	1505	14	1505	14	2155	27,5	2715	34,6	2990	39,1	3235	48,1	4095	62,1	4950	96,2	6220	131
	43°C	370	2,2	480	3	625	4,3	810	5,5	970	7,1	1190	11,3	1190	11,3	1630	15,9	2050	20	2260	26	2480	30,9	3020	37,6	3615	59,4	4545	77,7
0°C	20°C	830	9,4	1105	12,5	1290	15,5	1670	20,1	2040	21,8	2435	25,4	2435	25,4	3485	53,7	4390	67,6	4820	80,6	5135	89,8	6560	116	8010	186	10065	227
	32°C	625	5,8	830	7,7	985	10,4	1275	13,4	1555	16,1	1860	19,3	1860	19,3	2660	39,7	3350	50,1	3680	59,5	3950	67,1	5020	87,3	6090	139	7650	183
	43°C	465	2,8	615	4	775	6	1005	7,8	1205	9,9	1470	14,2	1470	14,2	2025	22,8	2550	28,7	2830	33,2	3045	40,9	3780	51,2	4555	77,5	5725	106
+5°C	20°C	1005	12,4	1340	16,5	1565	20,5	2025	26,5	2560	30,9	3055	35,6	3055	35,6	4375	77,3	5505	97,3	5930	119,4	6380	127	7905	153	9665	238	12150	307
	32°C	770	9,2	1025	12,2	1215	15,5	1570	20	1990	22,5	2375	28,1	2375	28,1	3400	60,3	4280	75,9	4680	86,3	4990	101	6135	124	7465	202	9385	261
	43°C	580	5	765	6,6	960	8,5	1240	11	1490	14,5	1810	19,3	1810	19,3	2500	33,5	3150	42,2	3510	49,8	3730	57,5	4645	70,8	5625	111	7070	146

T_i -18 ÷ -25°C

	VTK 120	VTK 170	VTK 201	VTK 202	VTK 203	VTK 300	VTK 400	VTK 430	VTK 500	VTK 501	VTK 750	VTK 1000
	1	1	2	2	2	3	3	3M	4	4	5	5
V/ph/Hz	230/1/50	230/1/50	230/1/50	400/3/50	400/3/50	400/3/50	400/3/50	400/3/50	400/3/50	400/3/50	400/3/50	400/3/50
kW	1,11	1,35	1,46	1,81	2,63	2,40	3,18	3,90	3,92	5,10	7,49	9,62
	E	E	E	E	E	E	E	E	E	E	E	E
m ³ /h 50 Hz	4,55	5,99	5,99	8,36	11,81	12,92	16,73	18,74	18,74	23,63	37,49	47,25
m ³ /h 60 Hz	4,54	5,46	7,19	-	10,03	14,17	15,5	22,49	22,49	28,36	-	44,99
	GC	GC	GC	GC	GC	GC	GC	GC	GC	GC	GC	GC
kW	1,35	1,70	1,70	2,17	3,34	2,30	4,31	4,91	4,91	6,65	9,65	12,41
kg	0,6	0,6	0,89	0,9	1	1,75	1,65	1,7	1,7	1,95	3,5	3,4
CONDENSATORE • CONDENSER • VERFLÜSSIGER • CONDENSADOR • CONDENSEUR • КОНДЕНСАТОР												
mm	3,2	3,2	3,2	3,2	3,2	3,2	3,2	3,2	3,2	3,2	3,2	3,2
n°xØ mm	1x254	1x254	2x254	2x254	2x254	1x300	1x300	1x350	2x300	2x300	3x300	3x300
n°xW	1x73	1x73	2x73	2x73	2x73	1x58	1x58	1x140	2x58	2x58	3x58	3x58
m ³ /h	1100	1100	2160	2160	2160	1600	1600	2200	3140	3140	4710	4710
EVAPORATORE • EVAPORATOR • VERDAMPFER • EVAPORADOR • EVAPORATEUR • ИСПАРИТЕЛЬ												
mm	4,2/8,4	4,2/8,4	4,2	4,2	4,2	4,2	4,2	4,2	4,2	4,2	4,2	4,2
n°xØ mm	1x200	1x200	2x200	2x200	2x200	1x315	1x315	1x350	2x315	2x315	3x315	3x315
n°xW	1x38	1x38	2x38	2x38	2x38	1x95	1x95	1x140	2x95	2x95	3x95	3x95
m ³ /h	535	535	1070	1070	1070	1830	1830	2400	3600	3600	5400	5400
m	5	5	5	5	5	8	8	11	8	8	8	8

TABELLA DI SELEZIONE • SELECTION TABLE • AUSWAHLTABELLE • TABLA DE SELECCION • TABLEAU DE SÉLECTION • ТАБЛИЦА ВЫБОРА

T _i	T _a	Q _o (W)	V (m ³)	Q _o (W)	V (m ³)	Q _o (W)	V (m ³)	Q _o (W)	V (m ³)	Q _o (W)	V (m ³)	Q _o (W)	V (m ³)	Q _o (W)	V (m ³)	Q _o (W)	V (m ³)	Q _o (W)	V (m ³)	Q _o (W)	V (m ³)	Q _o (W)	V (m ³)		
-18°C	20°C	1005	9,9	1275	13,9	1400	16,4	1870	23,1	2650	35,3	2835	37,8	3560	62,6	4100	79,2	4575	92	5840	114	8825	207	10155	262
	32°C	710	5,8	905	7,9	1015	10	1365	13,7	1990	21,4	2215	23,8	2635	36,4	3050	45,5	3320	55,8	4235	70,4	6700	122	8115	164
	43°C	515	4	655	5,8	755	7,1	920	9,1	1500	16	1615	17,2	2055	28,8	2200	33,1	2330	36,7	3115	53	4925	88,8	6205	118
-22°C	20°C	815	7,9	1035	11,3	1110	11,7	1540	17,7	2180	26,8	2400	29,5	3000	50	3610	62,1	3925	70,5	5005	91,1	7440	152	8360	198
	32°C	555	3,9	705	5,2	800	7	1090	9,8	1590	15,6	1785	17,5	2080	27,2	2420	35,2	2695	40,4	3440	51,5	5445	91,3	6535	120
	43°C	390	2,6	495	3,7	575	4,8	700	6,3	1175	11,1	1265	12	1605	20,5	1750	23,3	1820	25,9	2450	37	3875	63,9	4880	84,3
-25°C	20°C	700	6,3	890	8,7	1000	10,4	1340	14,9	1890	21,4	2085	23,6	2595	41,1	3050	51,4	3460	59,7	4415	77,8	6550	127	7545	164
	32°C	460	2,8	585	4	675	5,4	920	7,9	1350	12,3	1595	13,9	1745	21,6	2100	27,7	2320	32,4	2960	42,9	4690	74,8	5585	97,8
	43°C	315	1,8	400	2,7	475	3,4	565	4,6	980	8,6	1055	9,3	1340	16,5	1430	18,2	1520	19,7	2050	28,9	3245	48,4	4085	69

1 → dimensions

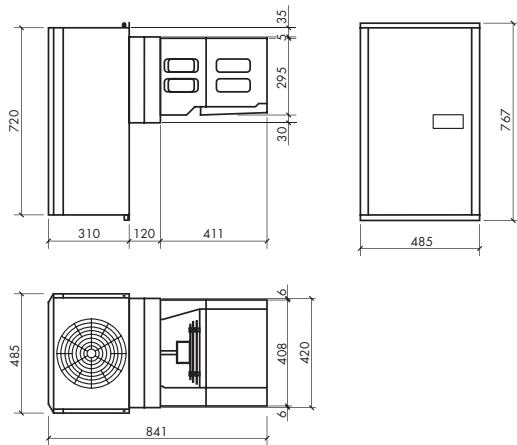

mounting



FORO PARETE CELLA
COLD ROOM WALL HOLE
WANDAUSCHNITT
ORIFICIO PARED CAMARA
TROU PAROI CHAMBRE FROIDE
ОТВЕРСТИЕ В СТЕНЕ КАМЕРЫ
b = 425mm h = 335mm

2 → dimensions

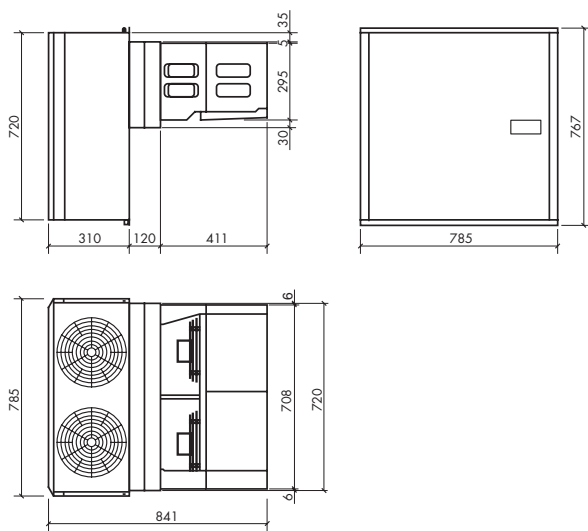

mounting

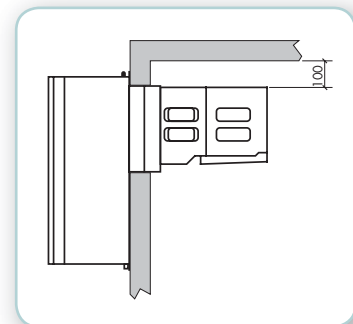

FORO PARETE CELLA
COLD ROOM WALL HOLE
WANDAUSCHNITT
ORIFICIO PARED CAMARA
TROU PAROI CHAMBRE FROIDE
ОТВЕРСТИЕ В СТЕНЕ КАМЕРЫ
b = 725mm h = 335mm

3 → dimensions

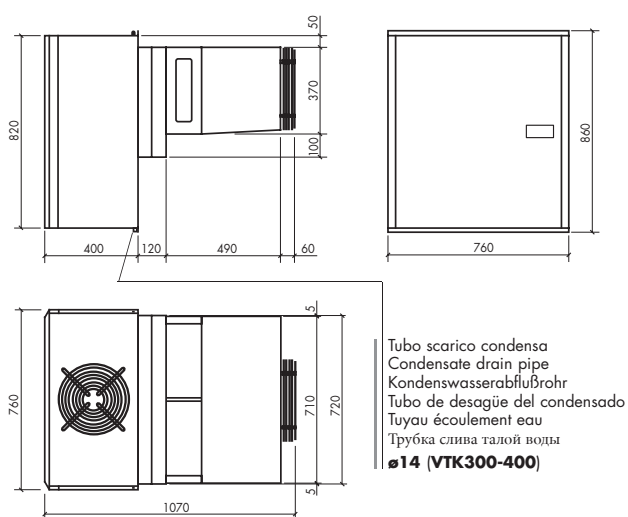

mounting

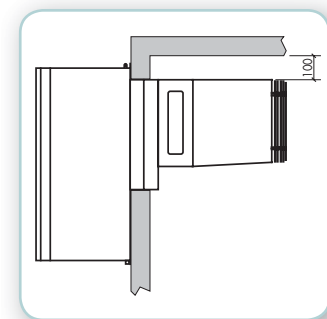

FORO PARETE CELLA
COLD ROOM WALL HOLE
WANDAUSCHNITT
ORIFICIO PARED CAMARA
TROU PAROI CHAMBRE FROIDE
ОТВЕРСТИЕ В СТЕНЕ КАМЕРЫ
b = 725mm h = 475mm

3M

dimensions

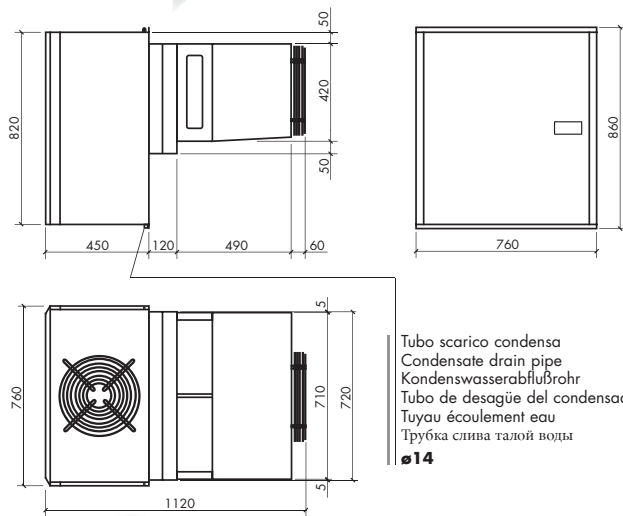

mounting

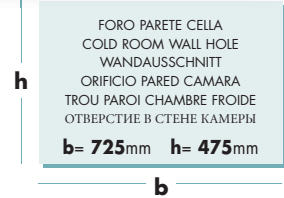
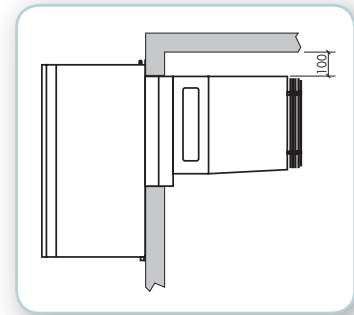

4

dimensions

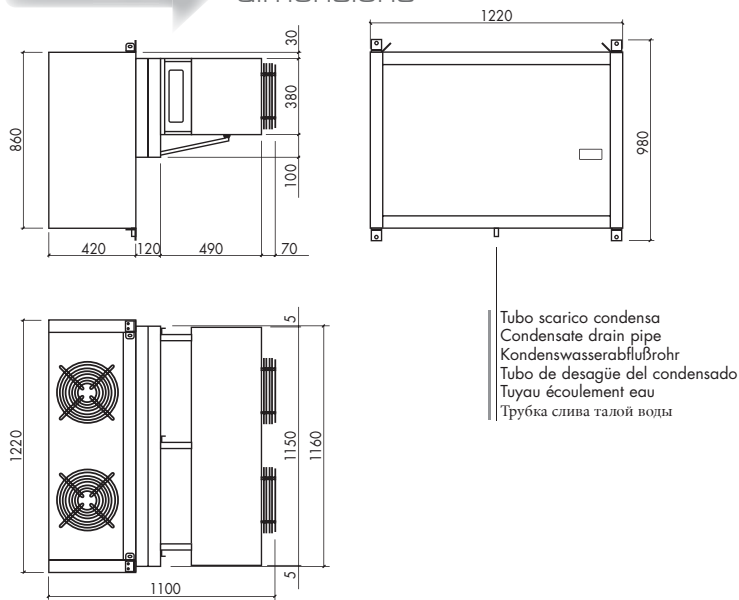

mounting

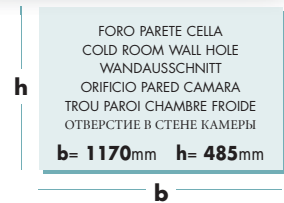
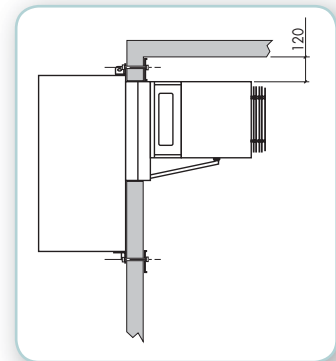

5

dimensions

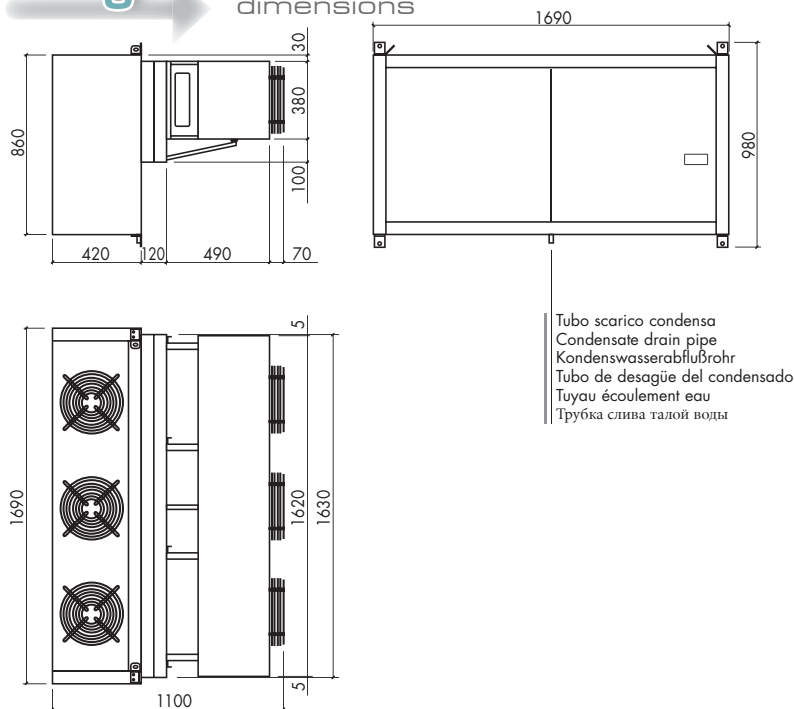

mounting

